

J A 共済杯 第36回 神奈川県小学生バレーボール大会 兼
 第31回 関東小学生バレーボール大会 県予選会 県央予選大会 結果

綾瀬市立綾瀬中学校体育館

平成27年10月12日 (祝・月)

<1部トーナメント>

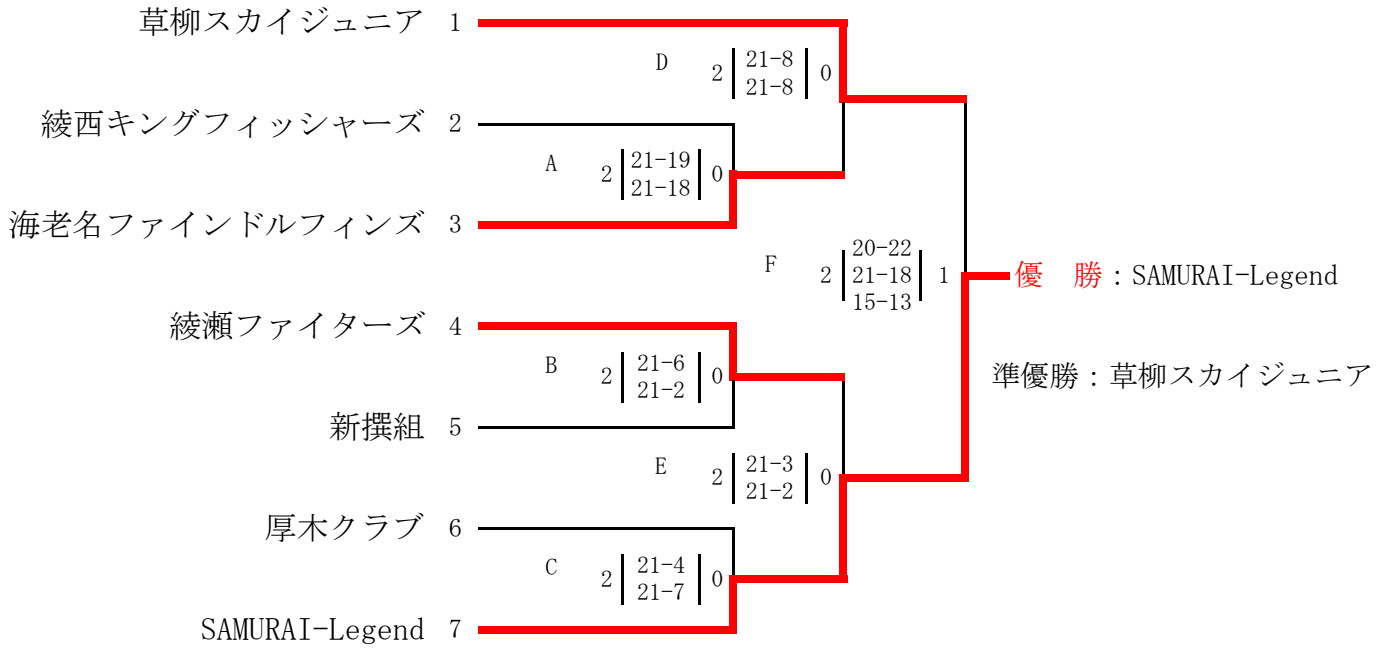

<三位決定トーナメント>

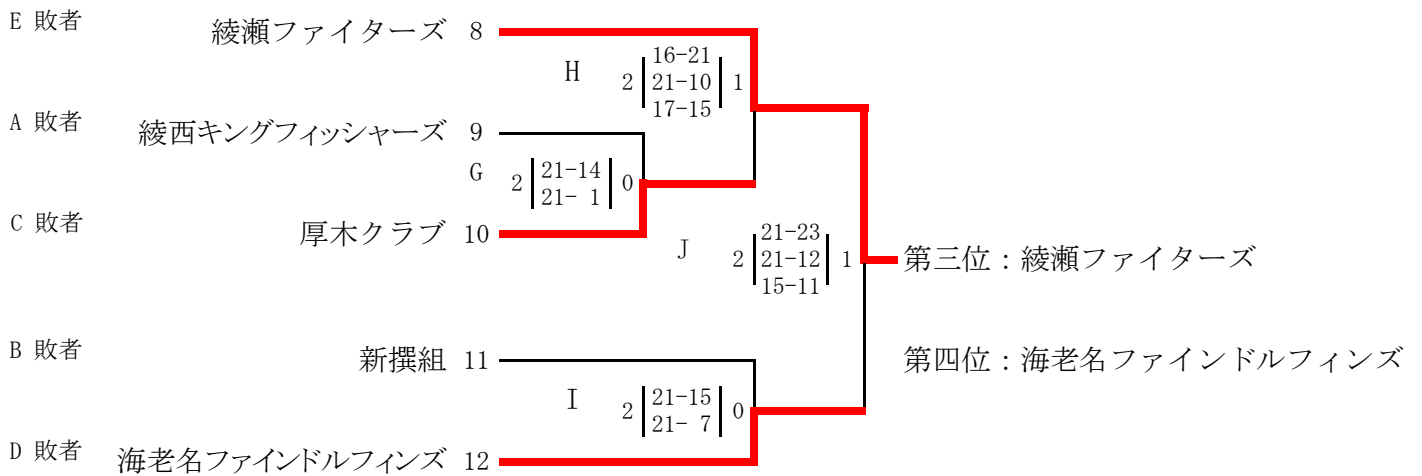

※ A～Jは試合記号

<2部リーグ戦>

敢闘賞: SAMURAI-Legend B

