

J A 共済杯 第 3 7 回 神奈川県小学生バレーボール大会 兼  
 第 3 2 回 関東小学生バレーボール大会県予選会 県央予選大会

期日:平成28年10月10日(祝・月) 会場:富士ゼロックス(株)海老名事業所体育館

<女子:決勝トーナメント> ※全試合3セットマッチ、公式練習実施

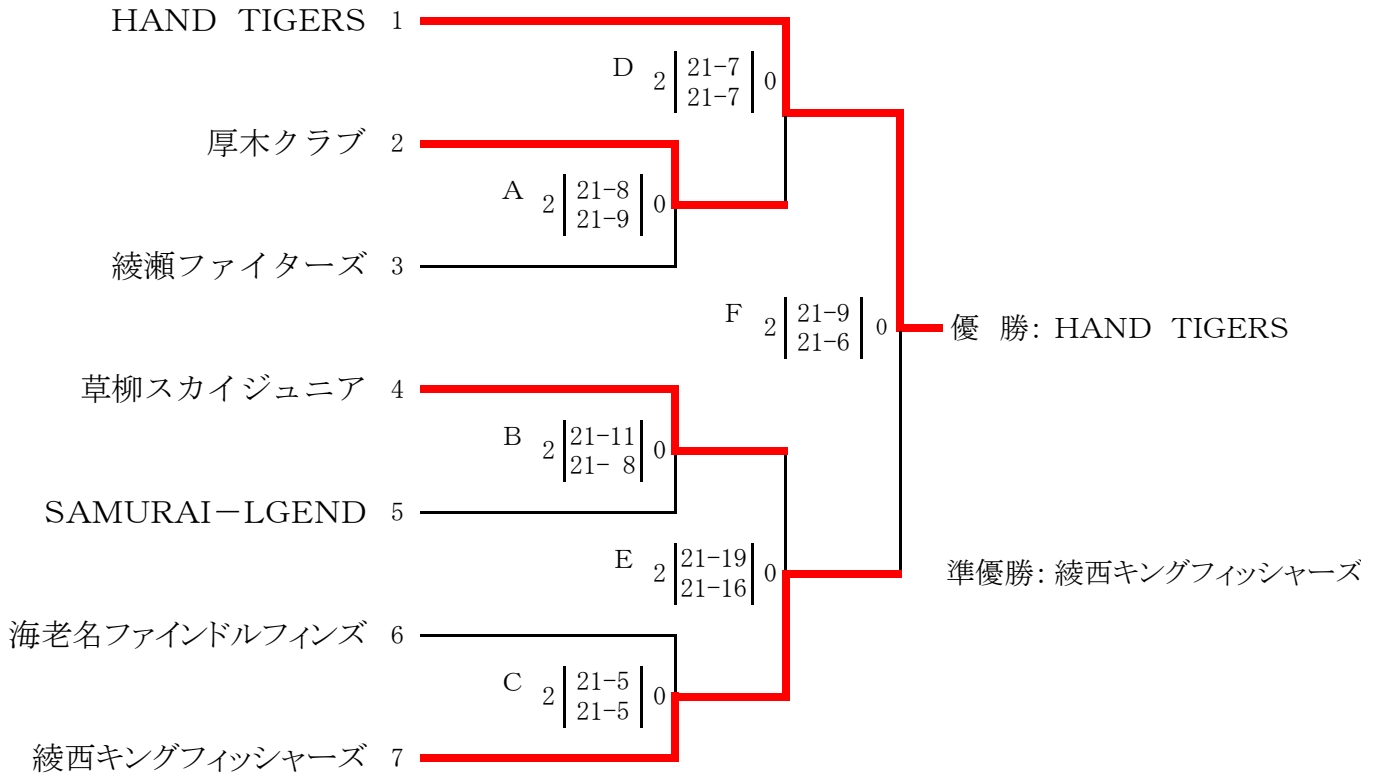

<女子:敗者復活トーナメント> ※全試合3セットマッチ、公式練習実施

