

平成28年度 モルテンカップ 神奈川県小学生バレーボール 春季研修大会 県央予選大会
 平成28年4月24日(日) 厚木市立北小学校体育館

<決勝トーナメント> (3セットマッチ)

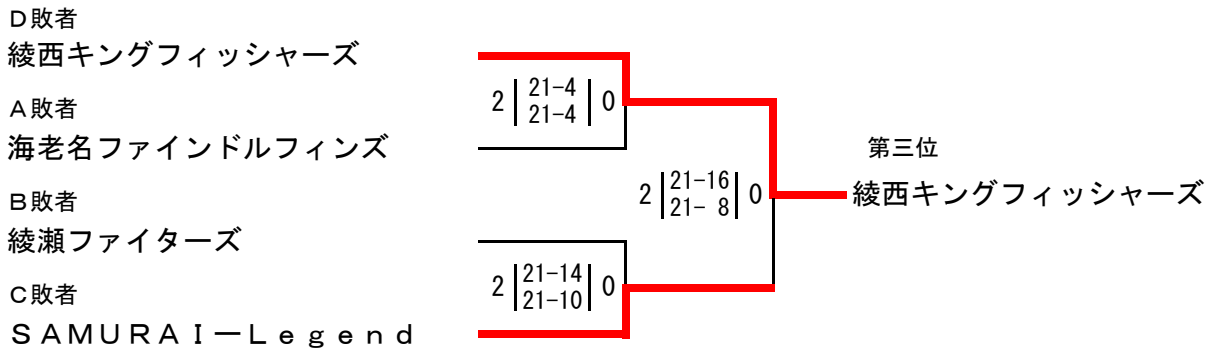
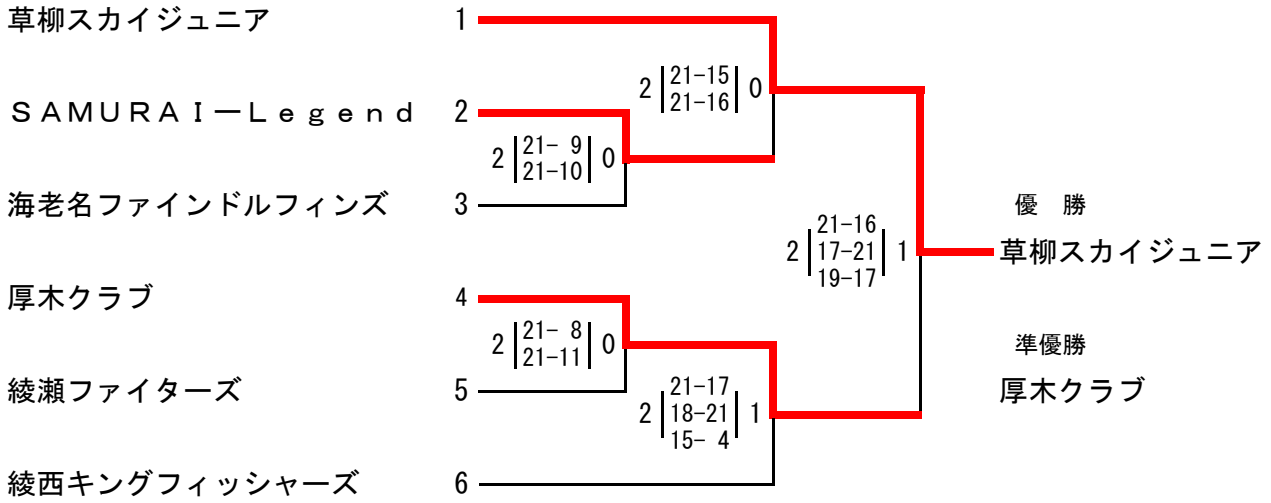

<交流戦> (2セットマッチ)

ナイスジャッジ賞
 綾瀬ファイターズ

