

2019年度 県央小学生バレーボール選手権大会【5年の部】

期日：2019年11月10日(日)

会場：綾瀬市立綾瀬中学校体育館

《 決勝トーナメント 》

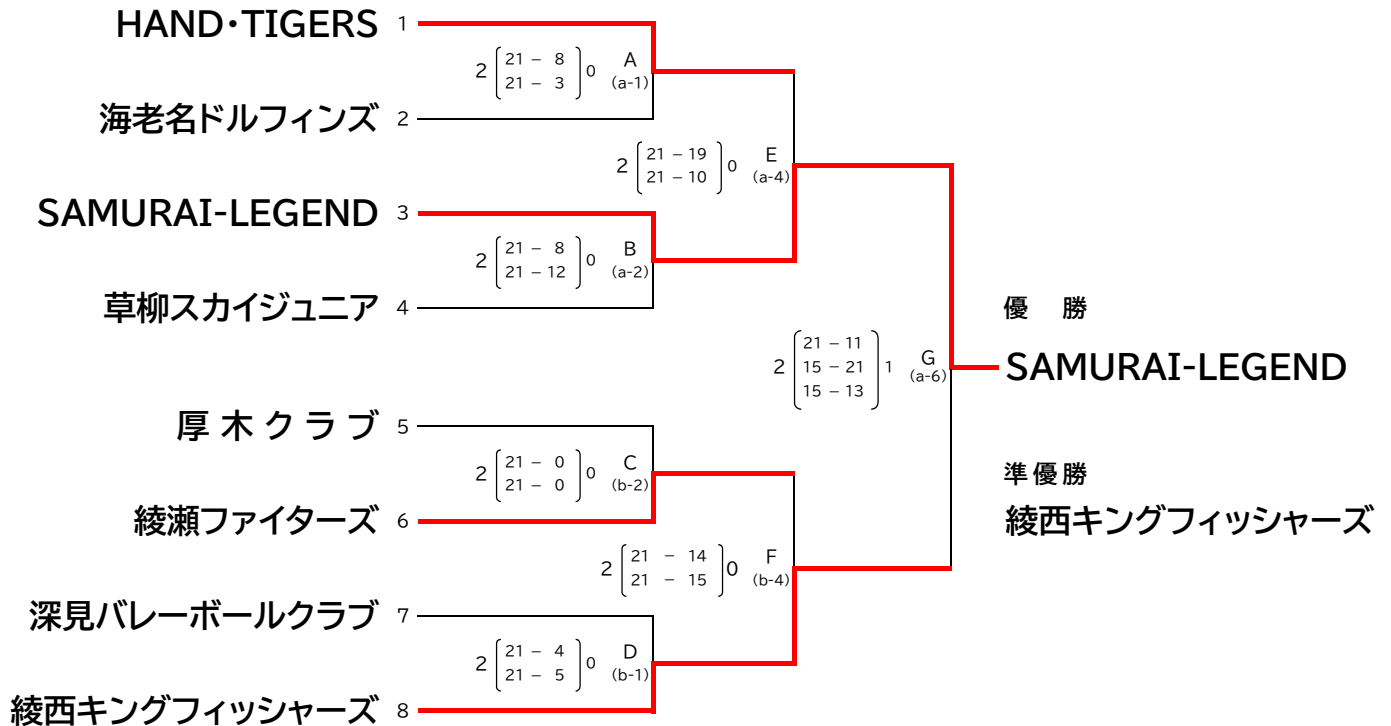

《 三位決定戦 》

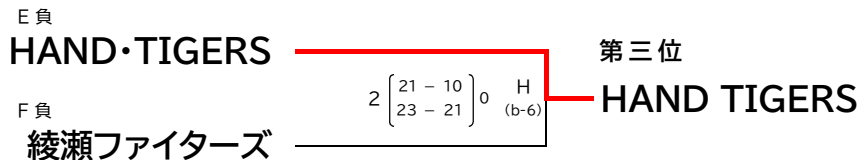

《 交流トーナメント 》

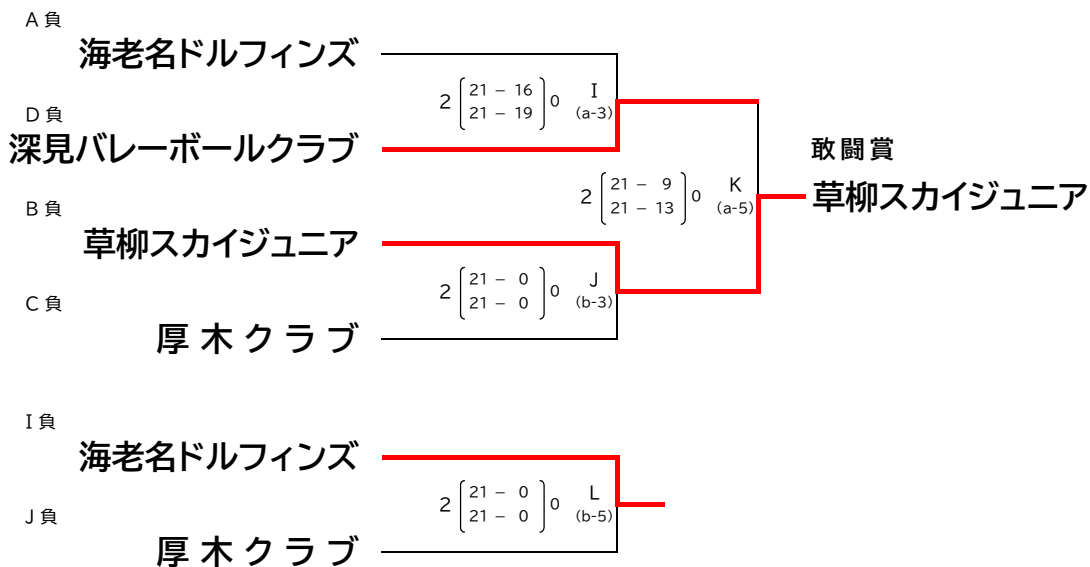

※ A~L は試合記号、(a-1)~(b-6)は試合順